

➤ Sistema de Control para Muestreo Control-X

El controlador del sistema de muestreo SAMPLEX™ Control-X es una solución para optimizar y automatizar los procesos de muestreo de hidrocarburos con la finalidad de ser un equipo completamente configurable. Al ser un equipo configurable le permite al usuario realizar una puesta en operación más sencilla y eficaz conforme a las recomendaciones de las normas API MPMS 8.2, ASTM D4177 e ISO 3171.

Como procesamiento de datos

El controlador SAMPLEX™ Control-X contiene un poderoso procesador para temperaturas industriales. El procesador, la memoria, la base de E/S y los componentes de comunicación integrados en una sola placa electrónica. La capacidad de memoria de este equipo permite al usuario ejecutar las aplicaciones del sistema de muestreo en sus diferentes versiones.

Ambiente de atmosferas explosivas

El controlador SAMPLEX™ Control-X esta integrado en una caja tipo a prueba de explosión Clase I división 1 para trabajar en atmosferas potencialmente explosivas, esto con la finalidad de poder integrar toda la solución en sitio donde se encuentre todos los componentes del sistema de muestreo automático.

Conectividad Modbus

La red Modbus permite el acceso remoto completo para monitorear y controlar el proceso de muestreo. Los modos de conexión pueden ser por puerto Ethernet RJ45 para Modbus TCP o conexiones seriales disponibles por RS-485 para Modbus RTU.



Funcionalidad de Entradas/Salidas

El controlador SAMPLEX™ Control-X cuenta con una capacidad definida de entradas y salidas como lo son:

- Entradas Analógicas
- Salida Analógica
- Entradas Digitales
- Salidas Digitales
- Entrada de Pulsos

Visualización y Monitoreo local

El equipo tiene una interfaz amigable con un HMI integrado el cual se puede visualizar en su pantalla tipo TFT de 2.3 pulgadas, a demás para su operación contiene un teclado amigable tipo capacitivo para utilizar a través del cristal.

Sistemas compatibles

- Estaciones de muestreo y análisis
- Muestreo tipo Fast-Loop
- Sistema de muestreo Fast-Loop con mezclado dinámico
- Sistemas con probeta o celda de muestreo

Aplicaciones

- Petróleo crudo
- Carga/descarga de buques
- Gas natural licuado (LNG)
- Productos refinados
- Condensados

Características

- Filosofía de operación de acuerdo con el API, ASTM e ISO
- Pantalla de desplazamiento fácil de interactuar con gráficos de barras configurables
- Panel frontal con botones a través del cristal para su operación y seguridad
- Asistente basado en menús para la configuración

Muestreo proporcional al flujo o al tiempo

Control auxiliar remoto integrado

Configurable para usar con muestreadores o receptores de cualquier marca

Aplicación configurable del sistema de muestreo con opción de personalizar aplicaciones extras de control

Almacenamiento de informes y registros
Opcional: soporte por correo electrónico de la operabilidad del sistema en caso de alguna falla presentada

Promedio ponderado por flujo

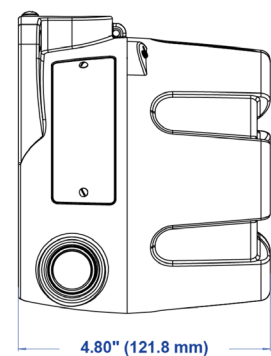
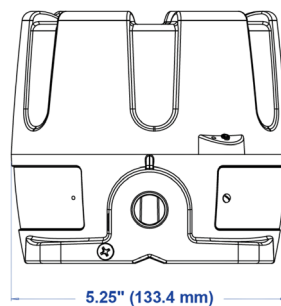
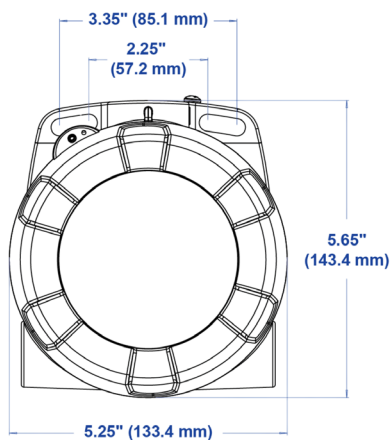

Especificaciones

> Físicas

4.8 x 5.6 x 4.95 pulgadas (121 x 142 x 125 mm)
12.35 lb (5.6 kg)

> Eléctricas

3 Puertos Conduit de 3/4" NPTF
1 Puerto Conduit de 1" NPTF

> Temperatura ambiente

-20 a 70 °C (-4 a 158 °F)

> Aprobaciones

FM / CSA
Clase I, Grupos A, B, C y D; Clase II, Grupos E, F y G;
Clase III
Clase I, División 2, Grupos B, C y D

> Fuente de alimentación

24 VDC / Consumo de 300 mA @ 24 VDC

> Entradas / Salidas digitales

Cantidad: 5 canales de entrada / 5 canales de salida
Entrada: Contacto libre-voltaje
Salida: Relevador de estado solido

> Salida analógica

Cantidad: 1 canal
Tipo de salida: 4-20 mA, corriente alimentada
Exactitud: ± 0.035

> Entradas analógicas

Cantidad: 6 canales
Tipo de entrada: 4-20 mA
Exactitud: ± 0.035

> Entradas de pulsos

Cantidad: 2 canales
Tipo de entrada: 0 - 24 V, Voltaje de pulso DC
Frecuencia máxima: 10 kHz
Exactitud: ± 1 cuentas

> Puertos de comunicación

Cantidad: 2
Un puerto Ethernet RJ45
Un puerto Serial RS-485/RS-232
Protocolo de comunicación: Modbus TCP, Modbus RTU

Otros productos SAMPLEX

- > Probeta de muestreo en línea SP15
- > Celda de muestreo SC15
- > Probeta para lazo de muestreo SL15
- > Recipiente atmosférico de muestra SR
- > Unidad de potencia hidráulica HPU
- > Bomba de mezclado para laboratorio LM35
- > Mezclador estático SMS
- > Sistema de muestreo completo SAMPLEX
- > Sistema de mezclado motorizado startJET